

Rund- und Quaderballenwickler



RW-SW
BAUREIHE

www.kuhn.com



be strong, be **KUHN**



RW-SW

TADELLOSE WICKELQUALITÄT GARANTIERT



Beim Wickelvorgang muss jeder Schritt koordiniert sein, wobei neben Pressgutzustand, Standortbedingungen und Wetterprognosen auch die Handhabung und Lagerung des Pressguts zu berücksichtigen sind.

Perfekt gewickelte Ballen, die hohe Flächenleistung und die robuste Bauweise machen die Wickler von KUHN zu einer lohnenswerten Investition.

DER SPEZIALIST FÜR BALLENWICKLER

KUHN steht für kostensparende, umweltfreundliche und ergonomische Ballenwickler und führt ein umfassendes Spektrum an Rund- und Quaderballenwicklern. Unser engagiertes Team, von denen viele Mitarbeiter aus der Landwirtschaft stammen, sind Meister ihres jeweiligen Fachs. Dank unserer langjährigen Praxiserfahrung verfügen wir über unschätzbare Know-how und umfangreiche Erfahrung in der Herstellung von Ballenwicklern.

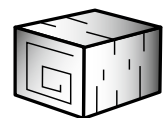

MODELL	Rundballen	Quaderballen
RW 1110	x	
RW 1200	x	
RW 1410	x	
RW 1610	x	
RW 1810	x	
SW 1114	x	x
SW 1614	x	x
SW 4014	x	x

ALLES FÜR EINE SCHNELLE, ZUVERLÄSSIGE FOLIENWICKLUNG

Mit ihrer ausgefeilten Technik sind KUHN-Ballenwickler echte Spitzenreiter. Vorstrecker, Folienschneider, Wickeltisch und tiefliegendes Fahrgestell – all das macht die Wickler zu unkomplizierten, bedienerfreundlichen, schnellen und effizienten Maschinen.

WICKELTISCH FÜR RUNDBALLEN

In der Ausführung für Rundballen besteht der Wickeltisch der KUHN-Ballenwickler aus zwei Walzen, auf denen vier breite Riemensegmente laufen. Der Ballen liegt tief und kippsicher in der durch die Riemen gebildeten Mulde und wird seitlich durch zwei große Stützrollen in Position gehalten. Durch die Riemensegmente wird er zuverlässig in eine konstante, gleichmäßige Drehung versetzt – wichtig für eine präzise Folienüberlappung und damit für die Erhaltung der Futterqualität während der Lagerzeit.

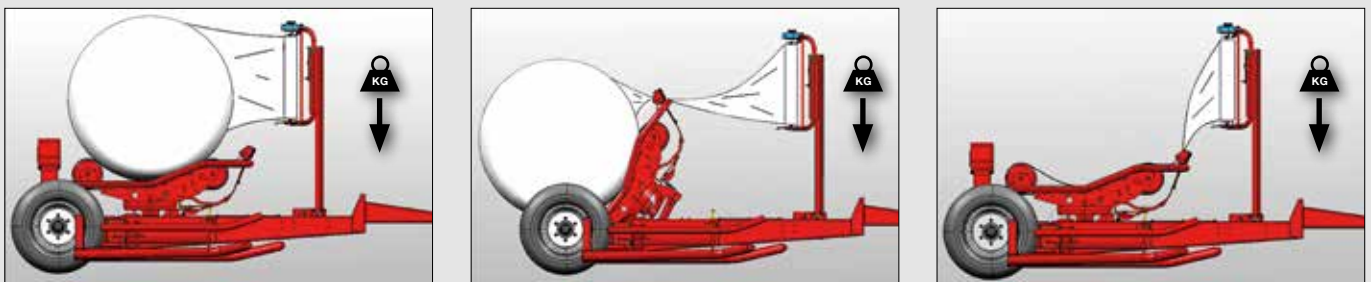

TIEFLIEGENDES FAHRGESTELL

Bei den gezogenen Drehtisch-Folienwicklern von KUHN liegt das Fahrgestell besonders tief. Dies verleiht der Maschine eine hohe Stabilität beim Lade- und Wickelvorgang sowie bei der Ballenablage. Die Konzeption der hinteren Achse erlaubt auch eine tiefe Anordnung des Wickeltisches, so dass keine aktive Ablagedämpfung erforderlich ist. Durch die konstante Gewichtsübertragung auf den Traktor kommt es zu keinen Auf- und Abbewegungen der Zugdeichsel und zu keinem Durchrutschen der Traktorräder beim Bergauffahren mit Ballen auf dem Wickeltisch oder Ladearm. Der Ballen rollt beim Fahren vom Tisch - für maximale Schlagkraft!

WICKELTISCH FÜR QUADERBALLEN

In der Ausführung für Quaderballen ist der Wickeltisch der KUHN-Ballenwickler mit zwei Stahlrollen ausgerüstet, die über ein Rippenprofil verfügen. So entsteht eine tiefe, stabile Ballenaufnahme, die den Ballen unabhängig von seiner Größe optimal führen, gleichmäßig drehen und überlappend einwickeln kann. Zwei breite Stützrollen sorgen für zusätzliche Stabilität und Führung. Mit diesem Wickeltisch können ebenfalls Rundballen gewickelt werden.

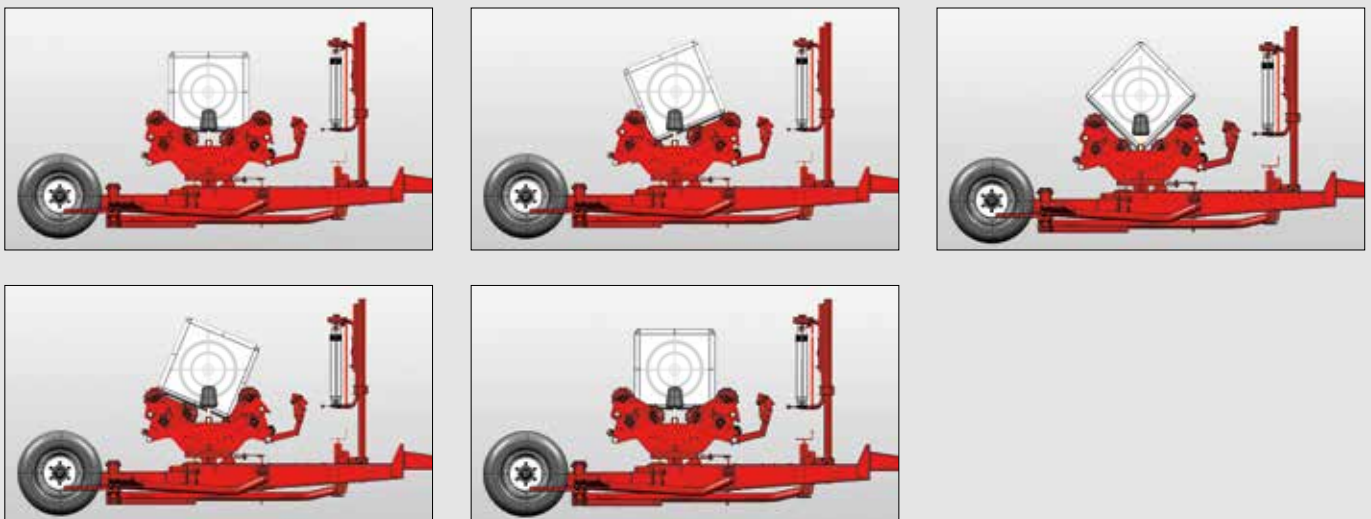



FOLIENSCHNEIDER

Sobald die gewünschten Folienlagen um den Ballen gewickelt sind, muss die Folie gespannt und geschnitten werden. Bei den Drehtisch-Geräten wird die Folie durch den hydraulischen oder federbetätigten Folienschneider festgehalten und durchtrennt – völlig automatisch, ohne Betätigung seitens des Fahrers. Bei den Satelliten-Wicklern von KUHN kommen die bewährten Scheren-Folienschneider zum Einsatz: Die Folie wird auf ganzer Breite durch eine Klemmvorrichtung gehalten und dann durchgeschnitten, bevor der Ballen vom Wickeltisch herunterrollt. Die federbetätigte Klemmvorrichtung hält die Folie für den nächsten Wickelvorgang bereit.



VORSTRECKER

Die auf 750 mm-Folienrollen ausgelegten Vorstrecker sind aus Aluminium gefertigt, so dass sich kein Folienklebstoff an ihnen festsetzen kann. Am unteren Ende konisch zulaufende Alu-Walzen halten die Folie auf Breite und verringern die Gefahr eines Folienrisses. Durch das geriffelte Walzenprofil werden Luft- und Wassereinschlüsse in der Folie vermieden. Aufgrund der Anordnung der Vorstrecker ist der Wechsel der Folienrollen ein Kinderspiel. Die serienmäßige Vorstreckung von 70 % wird durch ein wartungsarmes Getriebe erzielt.

ZUGDEICHSEL UND SCHWENKBARER ANBAUOCK

(ERHÄLTlich FÜR RW 1410 - 1610 - 1810 & SW 1614)

Der schwenkbare Anbaubock der Kategorie 2/3 an der langen Zugdeichsel verleiht der Maschine eine erstaunliche Wendigkeit. Der Wickler hat einen größeren Abstand zum Traktor, wodurch sich der Wendekreis im Feld verringert und der Fahrer bei Transportfahrten von mehr Komfort profitiert. Die Zugdeichsel bietet zusätzlichen Stauraum für die Folienrollen* und hat eine Schlauchgarderobe, mit deren Hilfe die Schläuche sauber und sicher geführt werden. Der optionale schwenkbare Anbaubock der Kategorie 2/3 erleichtert das Ankuppeln bei verschiedenen Traktoren, ohne dass die Anhängungen gewechselt werden müssen.

* Ausnahme: RW 1810.



STEUERSYSTEME

Je nach Modell und Vorlieben des Fahrers kann die Maschine mit verschiedenen Steuersystemen bedient werden:

	RW 1110	RW 1200	RW 1410	RW 1610	RW 1810	SW 1114	SW 1614	SW 4014
Seilzugbetätigter Ventilblock (M)	◆	◆	◆	◆		◆	◆	
Computergesteuert (C)	◆	◆	◆	◆	◆	◆	◆	
Funk-Fernsteuerung	◆ (nur 1110 C)		◇ (nur 1410 C)	◇ (nur 1610 C)	◇	◆ (nur 1114 C)	◇ (nur 1614 C)	
CCI 800 MIT ISOBUS								◆
CCI 1200 MIT ISOBUS								◆

◆ = serienmäßig ◇ = optional

e-TWIN TECHNOLOGIE

Bei der innovativen KUHN e-TWIN Technologie handelt es sich um ein einzigartiges Vorstreckersystem mit patentierter* Verteilung der Folie, bei der 50% an Zeit und darüber hinaus auch Folie eingespart werden. Die konisch zulaufenden Vorstreckerrollensätze sind so positioniert, dass die 750 mm breiten Folien mit einer 2/3-Überlappung zusammengeklebt werden. Dadurch entsteht eine doppelte Folienlage, die die Vorstreckereinheit verlässt. Einige Modelle können auf Wunsch mit einem System zur automatischen Korrektur der Folienlagen ausgerüstet werden. Das Korrektursystem registriert das Folienende bzw. den Folienriss und stellt die entsprechende Menge Wickeltischumdrehungen ein, die für die gewünschte Anzahl Folienlagen erforderlich sind.

DIE EINMALIGEN VORTEILE VON e-TWIN:

- 50 % weniger Wickelzeit.
- Noch mehr Folienersparnis durch größere Vorstreckung.
- Straffer gewickelte Ballen verbessern den Luftabschluss und damit die Futterqualität.
- Extreme Reißfestigkeit unter allen Einsatzbedingungen.
- Lieferbar bei der manuellen und computergesteuerten Version

KUHN e-TWIN, DER PERFEKTE SCHRITT IN RICHTUNG EINER KOSTENEFFIZIENTEN, ÖKOLOGISCH SINNVOLLEN UND ERGONOMISCHEN WICKLERTECHNIK



e-TWIN Rechner

HABEN WIR SIE NEUGIERIG GEMACHT? MÖCHTEN SIE ERFAHREN, WIE DIE e-TWIN TECHNOLOGIE VON KUHN IHRE PRODUKTIVITÄT UND KOSTENEFFIZIENZ BEI DER BALLENWICKLUNG STEIGERN KANN?

Probieren Sie unseren e-TWIN Rechner auf www.kuhn.com/etwin aus. Damit lässt sich ausrechnen, welche Kosten Sie durch Ihre Investition in die e-TWIN Technologie von KUHN jährliche sparen können.

RW

1110

1200

1410

1610

1810

RUNDBALLENWICKLER



AUSFÜHRUNG	Rundballen Breite x Durchmesser (cm)
RW 1110	120 x 100 – 150
RW 1200	120 x 100 – 150
RW 1410	120 x 100 – 150
RW 1610	120 x 100 – 150
RW 1810	120 x 100 – 160

DREIPUNKT-RUNDBALLENWICKLER



Der RW 1110 ist die ideale Maschine zum Wickeln und Stapeln von Rundballen auf dem Feld oder am Lagerplatz. Beim Wickeln am Lagerplatz ist die Gefahr eines Folienschadens am geringsten. Diese Kombination eignet sich besonders gut für Ein-Mann-Arbeiten.

Der RW 1110 ist in der Lage, bis zu 1200 kg schwere Ballen mit Folie zu umwickeln, da er über einen großen Hauptrahmen in verstärkter Ausführung verfügt. Dieser Rahmen ist serienmäßig an allen stationären Wicklern vorhanden. Der tiefliegende Wickeltisch mit 4 Riemen sorgt für eine sanfte Ballenablage, das macht eine aktive Ablagedämpfung überflüssig. Durch die geringe Bauhöhe wird der Folienrollenwechsel zum Kinderspiel. Für einen glatten Schnitt der Folie und festen Halt der Folienrolle, sogar unter nassen Bedingungen, ist der Wickler mit einem federbelasteten Folienschneider ausgerüstet.

Auf Wunsch kann der RW 1110 mit extrabreiten Abstellstützen ausgerüstet werden, um der freistehenden Maschine mehr Stabilität zu verleihen. Außerdem sind auf Wunsch ein Folienmagazin für 4 Folienrollen und ein Ballendreher erhältlich.



e-TWIN TECHNOLOGIE

Der RW 1110 kann mit den innovativen, exklusiven e-TWIN Vorstreckern ausgerüstet werden. Mit der e-TWIN Technologie wird die Wickeldauer im Vergleich zu Systemen mit nur einem Vorstreckern um 50 % reduziert. Die Schlagkraft beim Wickeln und Einlagern der Ballen erhöht sich deutlich.



ES SIND ZWEI MODELLE ERHÄLTlich: MANUELLE BEDIENUNG (M-AUSFÜHRUNG) ODER COMPUTERGESTEUERTE BEDIENUNG MIT SERIENMÄSSIGER FUNKFERNSTEUERUNG (C-AUSFÜHRUNG)

Der RW 1110 M wird über 2 Hebel mit Bowdenzügen bedient und hat serienmäßig den Ballen- und Folienlagenzähler KBC 30 sowie die Autostopp-Funktion. Der Ballen- und Folienlagenzähler unterstützt den Fahrer bei der Ermittlung der insgesamt verwendeten Folienlagen und der Gesamtzahl der eingestreckten Ballen. Die Autostopp-Funktion stoppt automatisch den Wickeltisch, sobald die gewünschte Anzahl Folienlagen aufgelegt wurde. Aus dem manuellen Ballenwickler wird so eine halbautomatische Maschine.

Der RW 1110 C ist mit einem Computersystem ausgerüstet. Dieses bedienerfreundliche, computergesteuerte System nutzt eine übersichtliche Schnittstelle, die auf die Ballenpressen mit VT 30-Bedienung abgestimmt ist. Der Wickler kann über eine reichweitenstarke Funkfernsteuerung von der Lademaschine aus bedient werden, während eine zusätzliche Hydraulikanlage oder ein zweiter Traktor die Leistungsversorgung des Wicklers übernimmt.

RW 1200

SELBSTLADENDER DREIPUNKT- RUNDBALLENWICKLER



Mit dem Rundballenwickelgerät RW 1200 mit Ladeeinrichtung können während der Fahrt Ballen aufgenommen, transportiert und gewickelt werden.

Dank Dreipunktbau befindet sich das Maschinengewicht nahe am Traktor, was die Stabilität und die Gewichtsverteilung beim Wickeln/Transport verbessert.

Der RW 1200 verfügt über einen hydraulischen Scheren-Folienschneider, der die Folie beim Wickeln fest einklemmt und in dieser Position für den nächsten Ballen bereithält. Das Austauschen der Folienrollen erfolgt problemlos vom Boden aus.

WEITERE AUSRÜSTUNGEN

Der RW 1200 kann auf Wunsch mit einem Gegengewicht, einer Stützwalze für kleinere Traktoren, einer zusätzlichen Ballenstützwalze (empfehlenswert in hügeligen Regionen) und einem Ballendreher für die Ballenablage auf der Stirnseite ausgerüstet werden.



ZWEI MODELLE SIND ERHÄLTlich: MANUELLE BEDIENUNG (M) UND COMPUTERGESTÜTZTE BEDIENUNG (C)

In der manuellen Ausführung (M) wird der RW 1200 über nur zwei Hebel bedient. Der Ballen- und Folienlagenzähler KBC 30 sowie eine automatische Stopp-Funktion gehören zur Serienausrüstung. Aus dem manuellen Ballenwickler wird so eine halbautomatische Maschine. Zur computergesteuerten Ausführung (C) gehört serienmäßig das Anlaufen des Wickelvorgangs mit langsamer Geschwindigkeit.





GEZOGENER SELBSTLADENDER RUNDBALLENWICKLER

Der im mittleren Produktsegment angesiedelte Ballenwickler RW 1410 gehört zweifelsohne zu den vielseitigsten Geräten seiner Art. Die manuelle Ausführung (M) wird mit 3 Hebeln über Bowdenzüge bedient und hat den Ballen- und Folienlagenzähler KBC 30 sowie eine Autostopp-Funktion. In der computergesteuerten Ausführung (C) kommt ein Bedienterminal zum Einsatz, das dem Fahrer alle Informationen und Möglichkeiten bereitstellt, die für den automatischen Ablauf des gesamten Wickelprozesses erforderlich sind. Zur Serienausrüstung gehört die automatische Stoppfunktion am Folienende bzw. bei einem Folienriss.

Mit dem RW 1410 können Ballen mit Durchmessern bis zu 150 cm und 1000 kg Gewicht aufgenommen werden. Möglich ist dies durch das tief liegende Fahrgestell und die große Spurbreite. Der erneuerte RW 1410 umfasst einen Drehtisch mit 4 Antriebsriemen, einen Rahmen in verstärkter Ausführung und einen Folienschneider mit Klemmvorrichtung für optimale Ergebnisse.

Beim RW 1410 sind folgende Sonderausrüstungen erhältlich: ein Ballendreher, mit dem der Ballen auf der Stirnseite abgelegt werden kann, eine Funkfernsteuerung sowie ein Magazin für 4 Folienrollen. Außerdem kann der RW 1410 optional mit dem innovativen e-TWIN Vorstrecker ausgerüstet werden.



Der RW 1410 und der RW 1610 können mit dem innovativen e-TWIN Vorstrecker ausgerüstet werden.



Zum Straßentransport kann das rechte Rad nach innen eingeklappelt werden. Einklappung des linken Rades auf Wunsch



Ballendreher



Vier gleich breite Endlosriemen



Geringere Transportbreite durch Einklappung eines Rades



GEZOGENER SELBSTLADENDER RUNDBALLENWICKLER

Der professionelle Rundballenwickler RW 1610 ist überall dort gefragt, wo hohe Tagesleistungen und maximale Schlagkraft gefordert werden. Dank des tiefliegenden Fahrgestells mit niedrigem Drehtisch und serienmäßigen Breitreifen am Heck wird keine aktive Ablagedämpfung benötigt. Dies spart zusätzliche Arbeitsschritte, und die Ballen können während der Fahrt abgelegt werden. Da das Gewicht konsequent auf den Schlepper verlagert wird, kommt es auf rutschigem Untergrund kaum zu Schlupf. Der RW 1610 ist serienmäßig mit einem Folienschneider mit Klemmvorrichtung sowie einem Magazin für 2 Folirollen ausgerüstet. Die M-Variante wird mit 3 Hebeln über Bowdenzüge bedient und hat neben dem serienmäßigen Ballen- und Folienlagenzähler KBC 30 auch eine Autostopp-Funktion. Die C-Variante arbeitet computergesteuert.

Der RW 1610 C ist in der Lage, schwerste Ballen mit einem Gewicht von bis zu 1200 kg aufzunehmen. Möglich wird das durch den neu konzipierten Hauptrahmen mit geänderter Anbaupunkt des Ladearms und den Drehtisch mit 4 Antriebsriemen. Der hydraulisch verstellbare Ladearm hat gleich mehrere Vorteile. Die Breite des Ladearms lässt sich in Sekundenschnelle ganz einfach werkzeuglos aus der Traktorkabine verstellen, ohne dass Sie den Sitz verlassen müssen. Wie praktisch das ist, zeigt sich beim Wickeln unterschiedlicher Ballendurchmesser auf wechselnden Feldern, aber auch wenn die Öffnungsbreite bei verformten oder Bananenballen bzw. beim Anfahren an ungünstig liegende Ballen geändert werden muss.

AUTOLOAD

Die optimierte, computergesteuerte Version RW 1610 C kann bei laufendem Wickelvorgang einen zweiten Ballen aufnehmen und mitführen. Dank integrierter patentierter* AUTOLOAD-Funktion erreicht der Wickler eine höhere Lade- und Wickelleistung. Der Fahrer kann sich ganz auf das Fahren konzentrieren, da der Wickelprozess vollautomatisch eingeleitet wird, sobald das System einen Ballen am Ladearm registriert. Selbst die Aufnahme eines zweiten Ballens zum Transport erfolgt mit dem Ladearm während des Wickelprozesses vollautomatisch.

PROCESS VIEW

Dank der Bedienoberfläche PROCESS VIEW sind Sie beim VT 30-Terminal stets über die laufenden Arbeitsprozesse der Maschine informiert. Auf der Bedienoberfläche können Sie wählen, welche Prozesse automatisch oder manuell ausgeführt werden sollen. Sämtliche Prozesse lassen sich jederzeit anhalten.



AUTOLOAD



Ballen- und Folienlagenzähler KBC 30



VT 30-Terminal

* Patent oder Patentanmeldung in einem oder mehreren Ländern.



GEZOGENER SELBSTLADENDER HOCHLEISTUNGS-SATELLITENWICKLER

100 Ballen pro Stunde mit 6 Folienlagen sind unmöglich? Nicht mit dem Ballenwickler RW 1810 von KUHN. Dank einer um 30 % kürzeren Zykluszeit kann er es mit jedem noch so schnellen Wickler aufnehmen.

Der RW 1810 ist ein Hochleistungs-Inline-Ballenwickler mit modernster Technik. Das exklusive Ladesystem, bei dem der lange Ladearm im Drehtisch integriert ist, erlaubt eine schonende Ballenaufnahme, ohne dass weitere Arbeitsschritte erforderlich wären. Anschließend wird der Tisch angehoben und der Wickelprozess startet in kürzester Zeit. Das tiefliegende Fahrgestell sorgt für eine sanfte Ballenablage und mehr Fahrstabilität der Maschine bei Arbeiten in hügeligen Regionen. Aufgrund seiner Konzeption kann dieses Wickelgerät nicht nur an einen Traktor, sondern auch an eine Ballenpresse angehängt werden. Beim RW 1810 werden die Ballen immer in Längsachse der Ballenpresse aufgenommen bzw. abgeladen.

Eine komplette Serienausstattung und umfangreiche Sonderausrüstungen machen den RW 1810 zum modernsten und vielseitigsten Ballenwickler mit Satellit auf dem Markt. Dank der einzigartigen Konstruktion kann der Wickler bis zu 1.400 kg schwere Ballen mit 100 bis 160 cm Durchmesser laden. Dafür braucht er keinen leistungsstarken Traktor, keine Gegengewichte und keine (aktive) Ablagedämpfung. Der doppelte Stützmast führt die Satelliten unter verschiedensten Voraussetzungen präzise und stabil um den Ballen.



AUTOLOAD-Laser



Garantiert schnelle und sanfte Ballenaufnahme dank langem Ladearm



Große Seitenabdeckung zum Schutz der Hydraulikeinheit mit guter Zugänglichkeit bei der Wartung



Gut sichtbare Beleuchtung und Reflektoren für mehr Sicherheit



Problemlose Verwendung mit breiten/großen Traktoren dank langer Zugdeichsel



Große Schutzbleche, damit die Folie beim Transport nicht beschädigt wird

HERAUSRAGENDER ARBEITSKOMFORT

100 % automatisch laden, wickeln und ablegen – ganz ohne einen einzigen Knopfdruck! Die AUTOLOAD-Funktion beim RW 1810 erkennt mithilfe eines Lasers den herannahenden Rundballen, scannt automatisch dessen Durchmesser und fährt die Ladearme in Ladestellung. Dadurch ist ein präzises Laden, Umwickeln und Entladen des Ballens während der Fahrt gewährleistet.

Dank AUTOLOAD können Sie sich ganz auf das Fahren konzentrieren. So ist auch an langen Tagen jederzeit ein ergonomisches und stressfreies Arbeiten garantiert, bei gleichzeitiger Steigerung von Wickelleistung und -effizienz.

Die AUTOSWITCH-Funktion erleichtert die Umstellung in die Transportstellung. Mit nur einem Knopfdruck wird die Maschine ein- und ausgeklappt! Schnell und bequem – die ideale Lösung, wenn mehrere Felder zu bearbeiten sind.

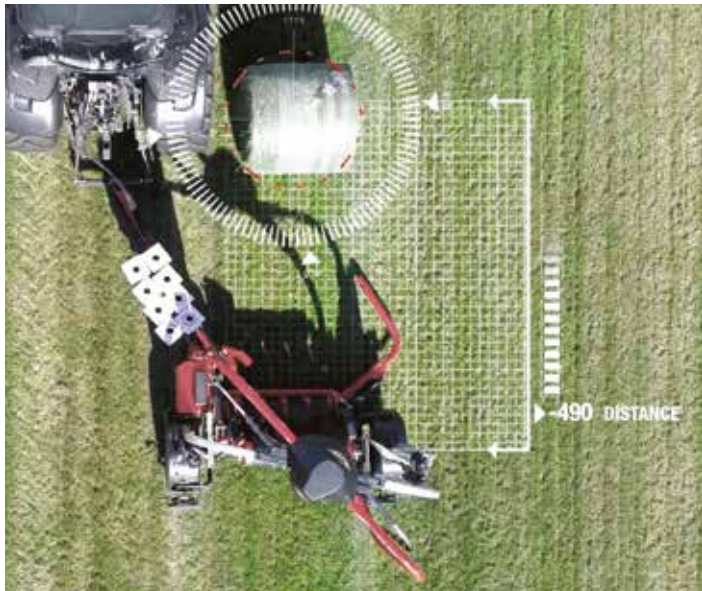

AUTOLOAD

UND DAS IST NOCH NICHT ALLES...

Der Schlüssel zum optionalen 3D-Wickelprozess ist die Fähigkeit, die gesamte Folie gleichmäßig und sparsam über die gesamte die Ballenoberfläche zu verteilen.

Da die Mantelfläche zuerst umwickelt wird, enthalten die Ballen weniger Luft, und ihre Form bleibt auch bei langer Lagerung stabil. Die anfälligen Ballenschultern werden besser geschützt als bei herkömmlich gewickelten Ballen. Die Folie wird straff um den Ballen gewickelt. So wird die Gefahr reduziert, dass es beim Transport oder bei der Lagerung zu Schäden kommt.

Der RW 1810 mit Vollausrüstung hat arbeitet mit Autostopp bei Folienende/Folienriss sowie ½ Drehzahl bei Folienende/Folienriss.



3D-FOLIENWICKLUNG

IMMER ALLES UNTER KONTROLLE

Die Bedienung des KUHN RW 1810 erfolgt über das Terminal VT 30, mit dem der gesamte Wickelprozess kontrolliert werden kann. Das VT 30 verfügt über einen 3,5-Zoll-Farb-Touchscreen, eine extrem benutzerfreundliche Oberfläche mit intuitiver Software. Die PROCESS VIEW-Software liefert dem Fahrer am Terminal aktuelle Informationen zur Wickelphase.

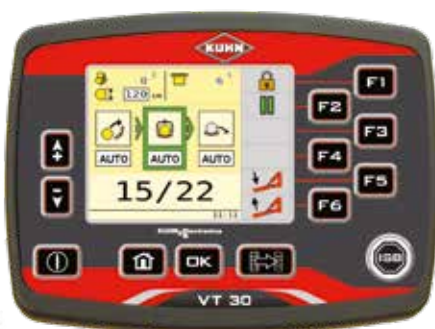

VT 30-Terminal mit optionaler Funkfernsteuerung



Funkfernsteuerung



HÖCHSTE EINSATZFLEXIBILITÄT

INTELLIWRAP ermöglicht eine maximale Kontrolle beim Wickelprozess. Die Folienüberlappung und die Anzahl der Folienlagen (4, 5, 6, 7, 8, 9...) werden ständig überwacht, damit das Ergebnis genau auf die örtlichen Gegebenheiten, die Erntebedingungen und die Lagerzeit abgestimmt ist. Eine optimale Umwicklung der Ballen und die präzise Folienüberlappung garantieren maximale Effizienz und eine hervorragende Silagequalität.

SW

1114

1614

4014

QUADER- UND RUNDBALLENWICKLER



AUSFÜHRUNG	Rundballen Breite x Durchmesser (cm)	Quaderballen B x H x L (cm)
SW 1114	120 – 150 x 100 – 150	80 x 70 – 90 x 180
SW 1614	120 – 150 x 100 – 150	80 x 70 – 90 x 180
SW 4014	120 – 150 x 90 - 140	80 x 50 – 100 x 200 / 120 x 60 – 130 x 200

DREIPUNKT- WICKLER FÜR MITTELGROSSE QUADER- UND RUNDBALLEN

Der SW 1114 ist als Dreipunktgerät für ein Schnellkuppeldreieck geeignet und die ideale Maschine zum Wickeln und Stapeln von Ballen auf dem Feld oder am Lagerplatz. Dieser Wickler eignet sich für mittelgroße Quaderballen und Rundballen bis 1.200 kg Gewicht.

Der Drehtisch bildet eine tiefe, stabile Ballenaufnahme, die den Ballen optimal führen, gleichmäßig drehen und überlappend einwickeln kann. Der niedrige Tisch sorgt für eine sanfte Ballenablage.

Zusätzlich kann der SW 1114 mit extrabreiten Abstellstützen ausgerüstet werden, um der freistehenden Maschine mehr Stabilität zu verleihen. Zu den weiteren Wahlrüstungen gehört ein Folienmagazin mit Platz für 4 Folienrollen.

Aufgrund des hydraulischen Folienschneiders mit Klemmvorrichtung kann die Schnittkraft unabhängig von der Kippstellung des Tisches eingestellt werden, sodass das lose Folienende möglichst kurz ausfällt. Der lange Stellweg ist für verschiedene Ballenlängen ausgelegt und gewährleistet das sichere Halten und saubere Abtrennen der Folie bei jeder Witterung.



DREIPUNKT- WICKLER FÜR MITTELGROSSE QUADER- UND RUNDBALLEN

Der SW 1114 wird in der manuellen Ausführung (M) über 2 Hebel mit Bowdenzügen bedient und hat serienmäßig den Ballen- und Folienlagenzähler KBC 30 sowie die Autostopp-Funktion. Aus dem manuellen Ballenwickler wird so eine halbautomatische Maschine.

Die computergesteuerte Variante (C) des SW 1114 mit serienmäßiger Funkfernsteuerung kann von der Lademaschine aus bedient werden, während eine zusätzliche Hydraulikanlage oder ein zweiter Schlepper die Öl- und Stromversorgung des Wicklers übernimmt. So kann das Beladen, Wickeln und Stapeln von nur einer Person erledigt werden! Beim Wickeln am Lagerplatz ist die Gefahr eines Folienschadens am geringsten. Die C-Variante hat serienmäßig eine automatische Stoppfunktion bei Foliende/Folienriss, eine Play-Pause-Funktion, das VT 30-Terminal, sowie eine 90°-Ladeposition.

Durch das tiefliegende Fahrgestell lässt sich der Ballen sanft ablegen und ist vor Folienschäden geschützt

Dank der serienmäßigen Funkfernsteuerung mit großer Reichweite lässt sich der Wickler von der Lademaschine aus bedienen, während eine zusätzliche Hydraulikanlage oder ein zweiter Traktor die Öl- und Stromversorgung des Wicklers übernimmt

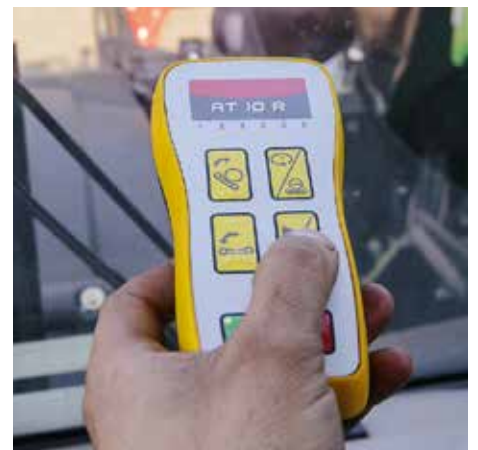

GEZOGENER SELBSTLADENDER WICKLER FÜR RUND- UND MITTELGROSSE QUADERBALLEN

Beim SW 1614 handelt es sich um einen Hybridwickler, der es mit mittelgroßen Quaderballen von 80 x 70 - 90 cm bis zu 180 cm Länge sowie Rundballen bis 150 cm Durchmesser aufnehmen kann. Die zwei verstellbaren Stahlrollenpaare bilden für den Ballen eine tiefe Mulde und sorgen dank gleichmäßiger Drehung für ausreichend Folienüberlappung. Der hydraulische Folienschneider mit Klemmvorrichtung hat einen langen Stellweg und kommt mit verschiedenen Ballenlängen zurecht. Darüber hinaus gewährleistet er das sichere Halten und saubere Abtrennen der Folie bei jeder Witterung. Der automatische Parallel-Ladearm mit serienmäßigem Rundballensatz lädt sanft die Ballen während der Fahrt, ohne sich vom Wetter beeindruckend zu lassen. Dank seines einzigartig tief liegenden Fahrgestells mit der großen Spurbreite kann beim Wickeln ein zweiter Ballen mitgeführt werden, sodass die Maschine insgesamt effizienter arbeitet.

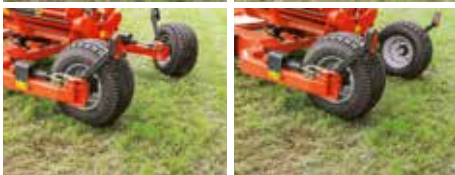

Der SW 1614 kann mit zwei verschiedenen Steuersystemen ausgestattet werden: Die manuelle Ausführung (M) wird über drei Hebel mit Bowdenzügen bedient. Sie hat den serienmäßigen Ballen- und Folienlagenzähler KBC 30 sowie die Autostopp-Funktion. Aus dem manuellen Ballenwickler wird so eine halbautomatische Maschine.

Die computergestützte Ausführung des SW 1614 (C) mit integrierter patentierter* AUTOLOAD-Funktion überzeugt mit insgesamt mehr Effizienz und einer höheren Lade- und Wickelleistung. Das automatisch gesteuerte Computersystem mit dem integrierten Joystick hat serienmäßig eine Autostopp-Funktion bei Folienende/Folienriss sowie eine Play/Pause-Funktion. Die Funkfernsteuerung mit großer Reichweite gehört zur Wahlausüstung. Als weitere Optionen werden ein Folienmagazin für 4 Rollen Stretchfolie, eine hydraulische Einklappfunktion für die Räder sowie ein zusätzliches Gegengewicht angeboten, mit dem Rundballen bis zu 1000 kg gehoben werden können.

* Patent oder Patentanmeldung in einem oder mehreren Ländern.



Integrierte AUTOLOAD-Funktion SW 1614 C



Durch das tief liegende Fahrgestell lässt sich der Ballen sanft ablegen und ist vor Folienschäden geschützt



Beim Straßentransport können die Räder nach innen geklappt werden, um die Transportbreite zu verringern. Die hydraulische Klappsteuerung ist optional



INTELLIGENTES WICKELN

Mit dem SW 4014 stellt KUHN eine echte Innovation in der Wickeltechnik vor. Der vielseitige, selbstladende Quader- und Rundballenwickler hat die exklusive, patentierte* AUTOLOAD-Funktion für den vollautomatischen, unterbrechungsfreien Wickelbetrieb.

UNTERBRECHUNGSFREIER WICKELBETRIEB DANK AUTOLOAD*

Die innovative AUTOLOAD-Funktion ermöglicht das vollautomatische unterbrechungsfreie Laden, Wickeln und Entladen von Quader- und Rundballen ohne Fahrereingriff. AUTOLOAD erkennt den herannahenden Ballen, scannt selbstständig dessen Länge und fährt die Ladearme in Ladestellung. Das Ergebnis: präzises Laden, Wickeln und Entladen des Ballens während der Fahrt. Der Wickler erreicht insgesamt eine höhere Leistung und schafft selbst an langen Tagen eine ergonomische, stressfreie Arbeitsumgebung.

- * AUTOLOAD-Parameter
- 1) Länge bei Quaderballen: 0,75 bis 2 m.
 - 2) Fahrgeschwindigkeit: konstant zwischen 0,5 und max. 4 km/h beim Scannen und Laden



EXTREM VIELSEITIG

Der SW 4014 kommt mit großen und mittelgroßen Quaderballen sowie mit Rundballen bis 1500 kg zurecht. Rundballen lassen sich ohne jegliche Wahlausrüstung oder mechanische Anpassungen wickeln. Alle voreingestellten Ballenabmessungen können schnell am Terminal angewählt werden.

BEEINDRUCKENDER UMGANG MIT DEM BALLEN

Dank der durchdachten Konstruktion des SW 4014 ist das problemlose Be- und Entladen vorwärts wie rückwärts gewährleistet, selbst wenn der Ballen an schlecht erreichbarer Stelle abgelegt wurde. Dank der 2 patentierten* Stahlrollenpaare besteht bei keinem Ballen während des Lade- oder Abladevorgangs die Gefahr einer Folienbeschädigung oder Verunreinigung mit Erde.

* Patent oder Patentanmeldung in einem oder mehreren Ländern.



Neben der innovativen AUTOLOAD-Funktion hat dieser vielseitige selbstladende Wickler noch weitere Eigenschaften, die kein anderes Modell am Markt bietet.

VERBLÜFFENDE FAHRSTABILITÄT

Dank ihrer robusten Konstruktion mit integriertem Hydraulik-Schieberahmen hat die Maschine eine extrem breite Spur, die ihr eine hohe Fahrstabilität verleiht. Durch den Portalbau lässt sich der Ballen ganz einfach laden und beim Wickeln gut beobachten. Der SW 4014 erreicht 4 m Arbeitsbreite auf dem Feld und ist eingeklappt nur 2,50 m schmal.

Damit die Folien beim Transport nicht beschädigt werden, ist der SW 4014 mit großen Kotflügeln ausgestattet. Die Reifengröße 19.0/45x17 eignet sich optional zur Vermeidung von Grasnarbenschäden und Bodenverdichtungen.



Der Wickler lässt sich aus der Transportposition mit 2,50 m in die Arbeitsposition mit 4 m Breite klappen

SO FUNKTIONIERT DIE AUTOLOAD-FUNKTION:

Die AUTOLOAD-Funktion arbeitet mit Lasertechnik der Kategorie II. Zunächst scannt der Lasersensor, der sich in der oberen Abdeckung vorn an der Maschine befindet, den Bereich vor dem Ballenwickler. Zusätzlich ist am linken Rad ein Radsensor montiert, der die Geschwindigkeit und den Abstand zum Ballen misst.



Video ansehen

1

Der Lasersensor tastet den Boden ab

2

Der Lasersensor hat den Ballen erkannt

3

Der Lasersensor hat die Ballenschulter erkannt. Zur Messung der Ballenlänge werden die Impulse am Radsensor gezählt. Die Ladearme fahren in Ladestellung (abhängig von der voreingestellten Ballenbreite)

4

Der Lasersensor hat den Ballen erkannt. Die Ballenlänge ist jetzt bekannt

5

Abhängig von der Fahrgeschwindigkeit werden die Ladearme rechtzeitig aktiviert und laden den Ballen mittig auf die Rollen

6

Beim Wickeln kann bereits der nächste Ballen angefahren werden

Falls ein Ballen mal im Graben, unter einem Zaun oder in einem Feldkeil landet, kann er mit dem SW 4014 AUTOLOAD trotzdem manuell aufgenommen werden, und zwar vorwärts wie rückwärts.

INTELLIWRAP



ÜBERZEUGENDE WICKELQUALITÄT

Dank der Einbaulage der patentierten* kürzeren Oberrollen können die Folienrollenhalter möglichst weit unten angeordnet werden. Dementsprechend wird die Folie näher an der Ballenmitte gewickelt, wirft weniger Falten und bildet so eine optimale Sauerstoffbarriere, die höchste Silagequalität garantiert.

INTELLIWRAP ermöglicht maximale Kontrolle beim Wickelprozess. Die Folienüberlappung und die Anzahl der Folienlagen (4, 5, 6, 7, 8, 9...) werden ständig überwacht, damit das Ergebnis genau auf die örtlichen Gegebenheiten, die Erntebedingungen und die Lagerzeit abgestimmt ist. Eine optimale Umwicklung der Ballen und die präzise Folienüberlappung garantieren maximale Effizienz und eine hervorragende Silagequalität.

* Patent oder Patentanmeldung in einem oder mehreren Ländern.

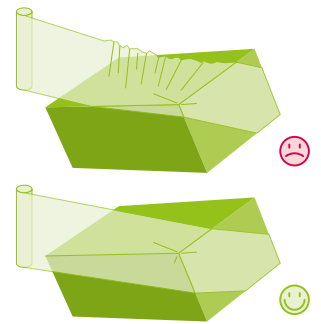

VORWAHL VON 5 FOLIENLAGEN

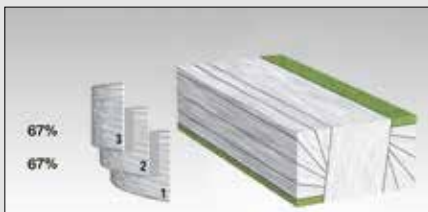

Der Ballen wird mit 3 Lagen bei 67 % Überlappung umwickelt

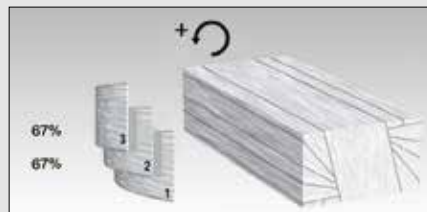

Ballen dreht schneller



2 Endlagen mit 50 % Überlappung

KRAFTSTOFF SPAREN

Der SW 4014 kann dank des begrenzten Ölbedarfs (40 l/min, maximale 60 l/min) mit verschiedensten Traktoren betrieben werden. Auf Wunsch kann der Wickler mit einer zapfwellenbetriebenen Ölversorgung ausgerüstet werden, um die Wickelkapazität zu erhöhen. So wird Kraftstoff gespart, da der Traktor mit niedrigerer Motordrehzahl arbeitet. Aber auch durch die Zapfwelldrehzahl 540E oder 750 lässt sich der Kraftstoffverbrauch reduzieren. Obendrein handelt es sich bei der zapfwellenbetriebenen Ölversorgung um ein geschlossenes System, sodass keine Verschmutzungsgefahr durch wechselnde Zugmaschinen besteht und das System generell vor Schmutz geschützt ist.



WARTUNG UND ZUGÄNGLICHKEIT

Die großen Seitenklappen des SW 4014 sorgen bei Wartungsarbeiten für sehr gute Zugänglichkeit. Darüber hinaus lassen sich die Seitenklappen und die obere Abdeckung werkzeuglos öffnen. Der SW 4014 kann mit einem optionalen LED-Arbeitscheinwerfer ausgerüstet werden, mit dem sich der Wickelvorgang bei Dunkelheit besser beobachten lässt.



ALLES IM GRIFF

Der SW 4014 ist ISOBUS-kompatibel. Traktoren mit ISOBUS benötigen daher kein weiteres Terminal in der Kabine, um das Gerät zu steuern. Für Traktoren ohne ISOBUS können unsere Terminals CCI 800 oder CCI 1200 verwendet werden. Über den Monitor kann der Fahrer Einstellungen wie die Auswahl der vordefinierten Ballenabmessungen oder das Umschalten von Transport- auf Feldmodus steuern. Außerdem werden hier Informationen zum Wickelvorgang, zur Anzahl der Ballen und zu ähnlichen Parametern angezeigt.



CCI 800

Das CCI 800-Terminal setzt neue Maßstäbe bei der Bedienung moderner ISOBUS-Maschinen. Zusammen mit dem Bedienkonzept CCI.OS sorgt der Touchscreen für eine einfache Bedienung. Mit dem 8"-Breitbild-Display hat das CCI 800 genau die richtige Größe, sodass sich der Fahrer auf ein Programm konzentrieren kann. Beispielslos in dieser Klasse ist die Anzeige von zwei weiteren Programmen ohne Überschneidung des Hauptprogramms.



CCI 1200

Das CCI 1200 ist unser modernstes ISOBUS-Terminal. Die Ansicht auf dem 12,1"-Zoll-Touchscreen lässt sich individuell programmieren. Dank der weitreichenden Kompatibilität mit CCI-Apps ist das Terminal das Hilfsmittel für die Präzisionslandwirtschaft. Wenn das CCI 1200 nicht benötigt wird, kann es in der mitgelieferten Box jederzeit sicher aufbewahrt werden.

ANGENEHMES ARBEITEN

Damit der Anwender komfortabel arbeiten kann, hat der SW 4014 eine clevere Funktion, mit der Sie die Ballen (automatisch) in der gewünschten Stellung abladen können. Beispielsweise kann der Ballen mit den Knoten nach oben abgelegt werden, damit sich das Garn besser lösen lässt und Sie nach dem Auswickeln schneller an das Futter herankommen. Wahlweise können Sie den Ballen auf der Stirnseite ablegen, um die Transportarbeiten zu erleichtern.

DER SCHLÜSSEL ZU SAUBEREM FUTTER!



Wussten Sie, dass Sie jährlich allein 89 € pro Hektar an Kraftfutter einsparen können, wenn Sie die Verschmutzung des Grundfutters von 4 auf 2 Prozent reduzieren?* Wir unterstützen Sie bei der Erzeugung von Grundfutter höchster Qualität.

Gern geben wir Ihnen unser Know-how weiter, das wir im Laufe vieler Jahrzehnte gesammelt haben. Wir bieten Ihnen echte Lösungen für eine bessere Futterqualität und möchten Ihnen zeigen, wie KUHN-Maschinen zum Erhalt einer hohen Grundfutterqualität beitragen können.

Die Vorteile des Know-hows von KUHN für Ihr Futter:

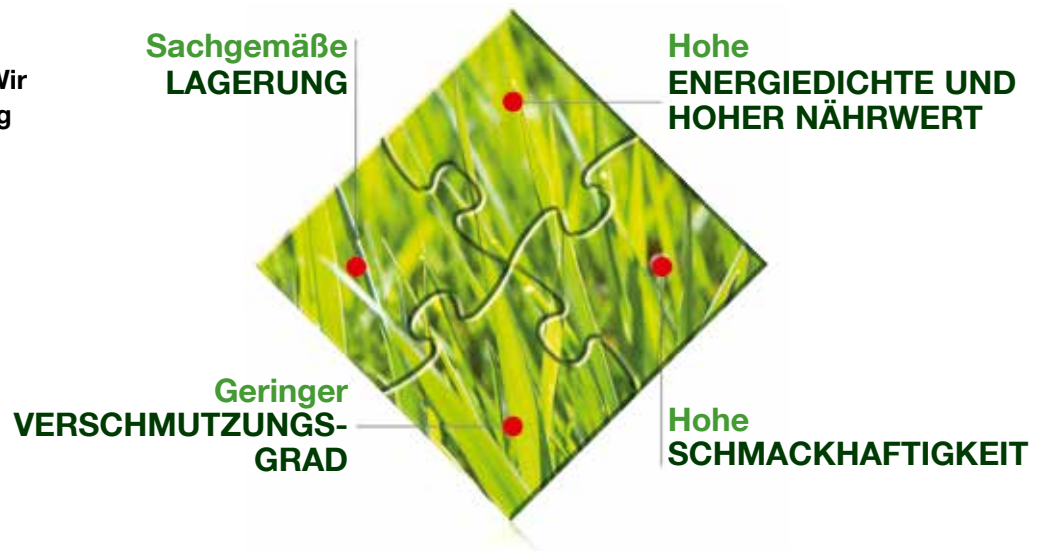

**Quelle: Landwirtschaftskammer Niedersachsen*

Alle Informationen dazu auf [forage. KUHN.com](http://forage.kuhn.com)



be strong, be **KUHN**

KUHN PARTS

ERSATZTEILE FÜR DIE EWIGKEIT



Dank ausgereifter Herstellungsverfahren fertigen die Gießereien und Schmieden von KUHN robuste Ersatzteile mit erstaunlich langen Standzeiten. Vertrauen Sie auf unser Know-how und unsere Originalteile. Als Landwirt profitieren Sie bei jedem KUHN PARTS-Teilelager von unserem Kundensupport und Logistikservice. Setzen Sie auf schnelle, verlässliche Reparaturen bei Ihrem KUHN-Vertragshändler vor Ort.



TECHNISCHE DATEN								
	RW 1110	RW 1200*	RW 1410	RW 1610	RW 1810*	SW 1114	SW 1614	SW 4014
Ballenabmessungen								
Rundballenmaße (Breite x Durchmesser) (m)	1,20 x (1,00 - 1,50)	1,20 x (1,00 - 1,50)	1,20 x (1,00 - 1,50)	1,20 x (1,00 - 1,50)	1,20 x (1,00 - 1,60)	(1,20 - 1,50) x (1,00 - 1,50)	(1,20 - 1,50) x (1,00 - 1,50)	(1,20 - 1,50) x (0,90 - 1,40)
Rundballenmaße USA	bis zu 4x5 Rundballen	bis zu 4x5 Rundballen	bis zu 4x5 Rundballen	bis zu 4x5 Rundballen	bis zu 4x5 Rundballen	bis zu 5x5 Rundballen	bis zu 5x5 Rundballen	bis zu 5x5 Rundballen
Quaderballenmaße (Breite x Höhe x Länge) (m)	-	-	-	-	-	0,80 x (0,70 - 0,90) x 1,80	0,80 x (0,70 - 0,90) x 1,80	0,80 x (0,50 - 1,00) x 2,00 1,20 x (0,60 - 1,30) x 2,00
Quaderballenmaße USA (Zoll)	-	-	-	-	-	3x3 bis 5'11" Länge	3x3 bis 5'11" Länge	bis zu 4x4 bis 6'6" Länge
Max. Ballengewicht (kg/lbs)	1200 / 2650	1200 / 2650	1000 / 2200	1100 - 1200** / 2425 - 2650**	1400 / 3100	1200 / 2650	800 - 1000** / 1775 - 2200**	1500 / 3307
Ölverbrauch (l/min)	26 / 7 bei 150 bar	26 / 7 bei 150 bar	26 / 7 bei 150 bar	26 / 7 bei 150 bar	30 / 9 bei 150 bar	26 / 7 bei 150 bar	26 / 7 bei 150 bar	40 bis 60 / 11 bis 16 bei 180 bar
Bedienung								
Seilzugbetätigter Ventilblock (M) mit Ballen-/Folienlagenzähler KBC 30 & Autostopp am Zyklusende	◆	◆	◆	◆	◆	◆	◆	-
Computergesteuert (C)	◆	◆	◆	◆	◆	◆	◆	-
Funkfernsteuerung (C)	◆	-	◇	◇	◇	◆	◇	-
VT 30	◆ (nur 1110 C)	-	◆ (nur 1410 C)	◆ (nur 1610 C)	◆	◆ (nur 1114 C)	◆ (nur 1614 C)	-
CCI 800 / CCI 1200 - ISOBUS-kompatibel	-	-	-	-	-	-	-	◆
Folienschneider mit Klemmvorrichtung (automatisch)	◆	◆	◆	◆	◆	◆	◆	◆
AUTOLOAD	-	-	-	◆ (nur 1610 C)	◆	-	◆ (nur 1614 C)	◆
Vorstrecker								
Ein Vorstrecker 750 mm	◆	◆	◆	◆	◆	◆	◆	-
Zwei Vorstrecker 750 mm	◇ (e-TWIN)	-	◇ (e-TWIN)	◇ (e-TWIN)	◇ (Doppelsatellit)	-	-	◆ (Doppelsatellit)
Adapter für 500-mm-Folie	◇ (nicht bei e-TWIN)	-	◇ (nicht bei e-TWIN)	◇ (nicht bei e-TWIN)	-	-	-	-
Bereifung								
Bereifung (serienmäßig)	-	-	10,0/80-12	380/55-17	300/80-15.3	-	380/55-17	380/55-17
Bereifung (optional)	-	-	360/55-12	10,5/80-18	380/55-17	-	-	19,0/45-17
Abmessungen und Gewichte								
Gesamtlänge (m/Fuß)	2,90 / 9' 5"	2,27 / 7' 6"	4,55 / 14' 9"	4,20 / 13' 9"	5,04 / 16' 5"	3,10 / 10' 2"	5,16 / 16' 9"	4,70 / 15' 5"
Transportbreite (m/Fuß)	1,86 / 6' 1"	1,32 / 4' 4"	2,45 / 8' 1" ***	2,50 / 8' 2"	2,79 / 9' 2"	1,76 / 5' 8"	2,49 / 8' 2" ***	2,50 / 8' 2"
Transporthöhe (m/Fuß)	2,60 / 8' 5"	2,43 / 8'	2,51 / 8' 2"	2,53 / 8' 3"	3,08 / 10' 1"	2,03 / 6' 8"	2,59 / 8' 5"	2,85 / 9' 4"
Gewicht min. - max. (kg/lbs)	850 - 900 / 1874 - 1984	650 - 750 / 1433 - 1653	850 - 1100 / 1874 - 2425	1500 - 1750 / 3307 - 3858	1150 - 1300 / 2535 - 2866	1100 - 1250 / 2425 - 2756	1800 - 1900 / 3968 - 4189	2800 - 3400 / 6173 - 7496
Wahlrüstung								
Folienrollenhalter/Vorrat	◇ 4 Rollen	-	◇ 4 Rollen	◇ 2 Rollen ◆ +4 Rollen	◇ +2/4/6 Rollen	◇ 4 Rollen	◇ 4 Rollen	◇ 2 Rollen ◆ +4 Rollen
Autostopp bei Folienende/ Folienriss (C-Modelle)	◆ / ◆ (e-TWIN)	-	◆ / ◇ (e-TWIN)	◆ / ◇ (e-TWIN)	◇	◆	◆	◇
Gummimatte	-	-	◇	◇	◇	-	◇	-
Ballenwender	◇	◇	◇	◇	◇	-	-	-
Straßenbeleuchtung	-	-	◇	◆	◆	-	◆	◆
½ Geschwindigkeit bei Folienende/Folienriss (C)	◆ (AutoCorrect)	-	◇ (AutoCorrect)	◇ (AutoCorrect)	◇	-	-	◆
Schwenkbarer Anbaubock	-	-	◇	◇	◇	-	◇	◆
◆ = serienmäßig ◇ = optional - = nicht erhältlich * in den USA nicht erhältlich ** mit zusätzlichem Gegengewicht *** Räder beim Transport eingeklappt								

RW-SW

ENTWICKELT VON KUHN, GEBAUT BEI KUHN

Sämtliche Pressen und Wickler von KUHN im Überblick



1. Festkammerpressen - 2. BalePacks - 3. i-BIO+ - 4. Großpackenpressen - 5. + 6. Rund- und Quaderballenwickler

Ihren nächstgelegenen KUHN-Vertriebspartner finden
Sie auf unserer Website
www.kuhn.com



Besuchen Sie uns auch auf YouTube.



www.kuhn.com

Ihr KUHN-Händler

DEUTSCHLAND: KUHN MASCHINEN-VERTRIEB GMBH

Industriestraße 14 - 39291 GENTHIN

Tel.: 039225 9600 - Fax: 039225 96020 - www.kuhn.de

ÖSTERREICH: KUHN CENTER AUSTRIA

Hafnerstraße 1 - 4702 WALLERN

Tel.: 07249 422400 - Fax: 07249 4224040

E-Mail: office@kuhncenter.at - www.kuhncenter.at

SCHWEIZ: KUHN CENTER SCHWEIZ

Bucher-Landtechnik AG - Murzlenstraße 80 - 8166 NIEDERWENINGEN

Tel.: 044 8572800 - Fax: 044 8572808

E-Mail: kuhncenterschweiz@bucherlandtechnik.ch

www.kuhncenterschweiz.ch

Die Angaben in diesem Dokument dienen lediglich der Information und sind nicht bindend. Unsere Maschinen entsprechen den im Auslieferungsland geltenden Vorschriften. In unseren Dokumenten wurden zur besseren Übersicht ggf. die Schutzvorrichtungen abgenommen. Im Maschineneinsatz müssen alle Schutzvorrichtungen stets gemäß den Anweisungen in den Betriebs- und Montageanleitungen montiert sein. Zulässige Gesamtmasse, Hubkraft und maximal erlaubte Achslasten des Traktors beachten! Die Vorderachslast des Traktors muss stets den Vorschriften im Auslieferungsland entsprechen (Europa: mindestens 20 % der Traktorleermasse). Wir behalten uns vor, jederzeit unangekündigte Änderungen an den hier genannten Maschinen, Ausrüstungen und Zubehörteilen durchzuführen. Die hier dargestellten Maschinen, Ausrüstungen und Zubehörteile sind ggf. durch Patente oder Gebrauchsmuster geschützt. Die hier erwähnten Handelsmarken sind ggf. in mindestens einem Land eingetragen.

KUHN gibt es auch auf

